

ASSEMBLY INSTRUCTIONS FOR CRIB LATITUDE  
 NOTICE DE MONTAGE POUR LE LIT BÉBÉ LATITUDE  
 INSTRUCCIONES DE MONTAJE PARA LA CUNA LATITUDE

nobodinoz

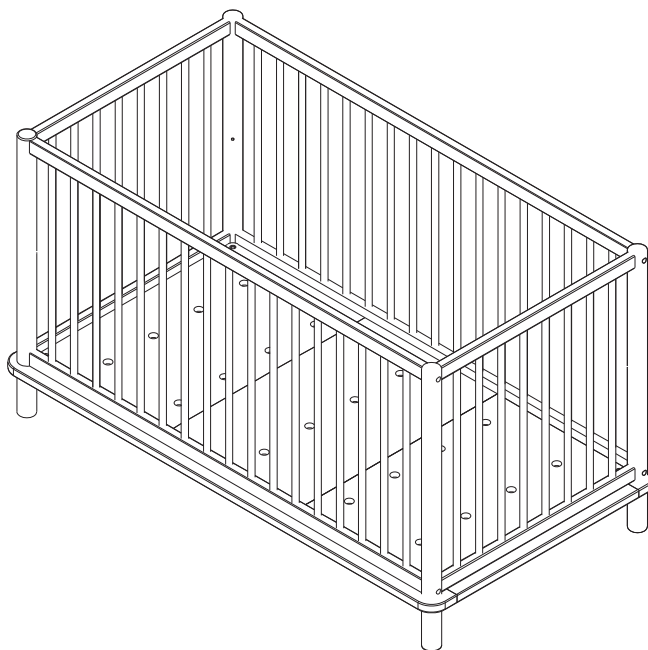

Crib Latitude  
 Lit bébé Latitude  
 Cuna Latitude

=

Base  
 Base  
 Base

+

Crib Latitude Kit  
 Lit bébé Latitude Kit  
 Cuna Latitude Kit

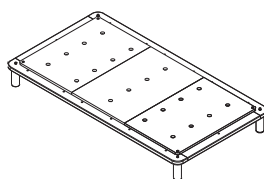

+

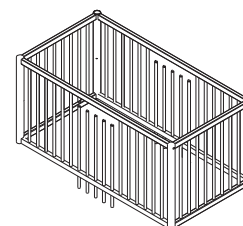

Product code

F23S5BASE

F23S5CRIBKIT

NOBODINOZ S.L.U.  
 VAT: ES B64293335  
 c/Vic Nº 10 local bajos  
 08006 Barcelona, Spain  
 tel: +34 93 416 09 49  
 email: info@nobodinoz.com

www.nobodinoz.com



FR  
 Donnez ou recyclez  
 vos meubles.



Association ou Magasin ou Déchèterie

<https://quefairedemesdechets.fr>

# WARNINGS AND ASSEMBLY INSTRUCTIONS FOR THE NOBODINOZ LATITUDE CRIB

EN

The NOBODINOZ LATITUDE CRIB meets the EN 71-3 / EN 716-1-2

## IMPORTANT : RETAIN FOR FUTURE REFERENCE : READ CAREFULLY

PLEASE MAKE SURE TO FOLLOW THE INSTRUCTIONS PROVIDED BY NOBODINOZ FOR PROPRE ASSEMBLY.

### FAILURE TO FOLLOW THESE WARNINGS AND THE ASSEMBLY INSTRUCTIONS COULD RESULT IN SERIOUS INJURY OR DEATH

Before starting the assembly, it is very important to make sure that the crib is mounted on a flat surface.



**WARNING : BE AWARE OF THE RISK OF OPEN FIRE and sources of strong heat, such as electric bar fires, gas fires, etc... in the near vicinity of the cot.**

**IMPORTANT :** The bed is made in solid wood. **DO NOT** place the furniture in ambiances with high variation of temperature or humidity, witch may cause cracks and pose risks to the child. **DO NOT** use the bed if the wood has cracks or is cracked. Keep the furniture away from direct sun light. You could change the colors.**DO NOT** push or drag, you could damage the base.

**ACCORDING TO THE HEIGHT CHOSEN FOR MATTRESS SUPPORT, SOME PARTS AND SCREWS ARE NOT USED.  
KEEP AWAY FROM CHILDREN THE PARTS AND SCREWS NOT USED**



**WARNING : DO NOT** use the cot if any part is broken, torn or missing and use only spare parts approved by the manufacturer. Contact NOBODINOZ for part replacement or to receive new assembly and safety instructions. Make sure the edges are not sharp.



**WARNING : DO NOT** leave anything in the cot or place the cot close to an other product witch could provide a foothold or present a danger of suffocation or strangulation, e.g, strings, blind / curtain cords, etc...



**WARNING : DO NOT USE MORE THAN ONE MATTRESS IN THE COT.  
THE HEIGHT OF THE COT IS ADJUSTABLE . THE LOWEST POSITION OF THE MATTRESS IS THE SAFEST AND THE BASE SHOULD ALWAYS BE USED IN THAT POSITION AS SOON AS THE BABY IS OLD ENOUGH TO SIT UP.**

### STRANGULATION HAZARD

Strings, can cause strangulation ! **DO NOT** place items with a string around a child neck, such as hood string or pacifier cords. **DO NOT** suspend string over a crib or attach strings to toys. To help to prevent strangulation tighten all fasteners. A child can trap parts of the body or closing on loose fastener. **DO NOT** place crib near window where cords from blinds or drapes may strangle a child.

**TO PREVENT INJURY FROM FALLS : WHEN THE CHILD IS ABLE TO CLIMB OUT OF THE COT, THE COT SHALL NO LONGER BE USED FOR THAT CHILD.**

**THE MATTRESS USED IN THE BED NOBODINOZ HORIZON MUST BE AT LEAST :  
55x26 In. (140x70cm), WITH A THICKNESS NOT EXCEEDING 4-3/4In .(12cm)**

The minimum size of mattress to be used in this bed : the lenth and the width shall be such that the gap between the mattress and the sides and ends does not exceed 30 mm.

On soft bedding, never add mattress, pillows, comforters or paddings. All the assembly fittings must always be tightened properly and that fittings should be checked regularly and retightened as necessary. Clean with a damp cloth or sponge. **DO NOT** use abrasive cleaner. **DO NOT** use solvant, this may damage the coating of the paint. For repair, use a non-toxic finish specified for children's products.

**ALWAYS** follow assembly instructions

# NOTICE DE MONTAGE ET DE SÉCURITÉ POUR LIT BÉBÉ LATITUDE NOBODINOZ

Le LIT BÉBÉ LATITUDE NOBODINOZ répond à la norme EN 71-3 / EN 716-1-2

FR

## IMPORTANT : À CONSERVER POUR FUTURE REFERENCE : À LIRE ATTENTIVEMENT

POUR UN BON MONTAGE, RESPECTER LES INSTRUCTIONS DE MONTAGE FOURNIES PAR NOBODINOZ.

**NE PAS SUIVRE CES AVERTISSEMENTS OU LES INSTRUCTIONS DE MONTAGE PEUT PROVOQUER DES BLESSURES GRAVES OU LA MORT.**

Avant de commencer le montage, il est important de s'assurer que le lit est monté sur une surface plane.



**ATTENTION : SOYEZ CONSCIENT DU RISQUE DE FEU ET DES SOURCES DE CHALEUR, comme radiateur électrique, radiateur à gaz, etc...dans les environs du lit.**

IMPORTANT : Le lit est réalisé en bois massif. NE PAS placer le lit dans un endroit à fortes variations de températures ou d'humidité ce qui peut provoquer des fissures et créer des risques pour l'enfant. NE PAS utiliser le lit s'il est fissuré ou si le bois présente des fissures. Ne pas exposer le lit au soleil direct, cela pourrait altérer la finition et les couleurs. Ne pas pousser ou tirer le lit, cela pourrait endommager la base.

**SUIVANT LA HAUTEUR CHOISIE POUR LE SOMMIER, CERTAINES PIÈCES OU VIS NE SONT PAS UTILISÉES. TENIR À L'ÉCART DES ENFANTS LES PIÈCES OU LES VIS NON UTILISÉES.**



**ATTENTION : NE PAS utiliser le lit si une ou des parties sont endommagées, cassées ou manquantes, et utiliser uniquement des pièces approuvées par le constructeur. Contacter NOBODINOZ pour le remplacement ou pour recevoir une nouvelle notice de montage et de sécurité. Assurez vous que toutes les arêtes soient douces.**



**ATTENTION : NE PAS laisser dans le lit ou à proximité du lit quelque chose qui pourrait servir de point d'appui, ou qui pourrait présenter un danger d'étouffement ou d'étranglement, ficelle, chaîne, corde, cordon de rideau...**



**ATTENTION : NE PAS UTILISER PLUS D'UN SEUL MATELAS DANS LE LIT. LA HAUTEUR DU SOMMIER EST AJUSTABLE ; LA POSITION LA PLUS BASSE EST LA PLUS SÛRE ET DOIT ÊTRE UTILISÉE DES QUE L'ENFANT EST ASSEZ GRAND POUR SE TENIR DEBOUT.**

### RISQUE D'ÉTRANGLEMENT

Les cordes ou ficelles peuvent provoquer l'étranglement. NE PAS placer autour du cou d'un enfant d'objet avec une ficelle, comme chaîne, cordon de soucette... NE PAS suspendre de ficelle au dessus du lit ou attacher des jouets avec une ficelle. Pour prévenir tout risque d'étranglement, assurez vous que toutes les vis soient bien serrées. Un enfant peut s'accrocher à une vis mal serrée. NE PAS placer le lit près d'une fenêtre où les cordons de stores ou de rideaux peuvent étrangler un enfant.

**POUR PREVENIR LES RISQUES DE CHUTE : QUAND L'ENFANT PEUT GRIMPER ET EST CAPABLE DE SORTIR DU LIT, NE PLUS UTILISER LE LIT POUR CET ENFANT.**

**LE MATELAS UTILISÉ DANS LE LIT BEBÉ NOBODINOZ DOIT MESURER :  
140 x 70 cm, AVEC UNE ÉPAISSEUR N'EXCÉDANT PAS 12 cm.**

La taille minimum du matelas utilisé dans le lit : la longueur et la largeur du matelas doivent être que l'espace entre le matelas et les côtés du lit ne soient pas de plus de 30 mm.

Sur un matelas mou, ne jamais ajouter d'autre matelas, oreillers, couettes ou rembourrages.

Toutes les vis d'assemblage doivent être montées et serrées correctement. Elles doivent aussi être contrôlées régulièrement et resserrées si nécessaire. Nettoyer avec un chiffon doux ou avec une éponge humide. NE PAS utiliser de produits ou matériaux abrasifs. NE PAS utiliser de solvant, cela pourrait endommager la finition. Pour réparation, utiliser uniquement des produits non toxiques spécifiques pour enfants.

**TOUJOURS suivre attentivement la notice d'assemblage et sécurité**

# ADVERTENCIAS E INSTRUCCIONES PARA EL MONTAJE DE UNA CUNA NOBODINOZ LATITUDE

La CUNA NOBODINOZ LATITUDE cumple las Normas sobre seguridad EN 71-3 / EN 716 1-2

## IMPORTANTE: GUARDAR PARA POSIBLES CONSULTAS FUTURAS: LEER ATENTAMENTE

PARA UN MONTAJE CORRECTO, ASEGURESE DE SEGUIR LAS INSTRUCCIONES PROPORCIONADAS POR NOBODINOZ.

### EXISTE RIESGO DE GRAVES LESIONES O DE MUERTE SI NO SE SIGUEN LAS SIGUIENTES ADVERTENCIAS E INSTRUCCIONES DE MONTAJE

Antes de comenzar el montaje, es muy importante asegurarse de que la cuna se encuentre sobre una superficie plana.

 **ADVERTENCIA:** Tener presente el riesgo de situar la cuna cerca del fuego o de otras fuentes de calor, tales como aparatos de calefacción eléctricos, de calefacción a gas, etc.

**IMPORTANTE:** La cuna está fabricada de madera sólida. NO coloque la cuna en ambientes con grandes variaciones de temperatura o de humedad, ya que podrían formarse grietas y generar riesgos para el infante. NO utilice la cuna si la madera se ha rajado o presenta grietas. Mantenga la cuna alejada de la luz directa del sol, ya que podría dañar los colores de la misma. NO empuje ni arrastre la cuna: podría dañar la base.

**SEGÚN LA ALTURA ELEGIDA PARA EL SOPORTE DEL COLCHÓN, NO SERÁ NECESARIO USAR ALGUNAS PIEZAS Y TORNILLOS. MANTENGA FUERA DEL ALCANCE DE LOS NIÑOS TODAS LAS PIEZAS Y TORNILLOS NO UTILIZADOS.**

 **ADVERTENCIA:** NO utilizar la cuna si cualquiera de sus componentes está roto, deteriorado o falta, y utilizar únicamente piezas de repuesto aprobadas por el fabricante. Póngase en contacto con NOBODINOZ para obtener piezas de repuesto o nuevas instrucciones de montaje o de seguridad. Asegúrese de que no haya bordes afilados. Todos los elementos del montaje siempre deben estar bien apretados. Verifíquelos y vuelva a apretarlos si es necesario.

 **ADVERTENCIA:** NO dejar ningún objeto en la cuna ni situar esta cerca de otros productos, que pudiera proporcionar un punto de apoyo para el pie del niño, o presentar riesgo de asfixia o de estrangulamiento, por ejemplo, cuerdas, cordones de cortinas, o persianas, etc.

 **ADVERTENCIA:** NO UTILIZAR MÁS DE UN COLCHÓN EN LA CUNA. LA ALTURA DEL SOMIER ES AJUSTABLE. LA ALTURA BAJA DEL SOMIER ES LA MÁS SEGURA Y TIENE QUE SER UTILIZADA DESDE EL MOMENTO EN QUE EL NIÑO SEA CAPAZ DE SENTARSE.

### RIESGO DE ESTRANGULACIÓN

¡Toda cuerda o cuerdecilla genera riesgo de estrangulación! NO coloque objetos utilizando una cuerdecilla en torno del cuello del niño/a (no utilice cordoncitos de capuchas ni de chupetes, etc.) Para prevenir cualquier riesgo de estrangulación, asegurese que todos los tornillos estén bien apretados. Un niño puede colgarse de un tornillo mal apretado. NO colocar la cama cerca de una ventana donde los cordones de persianas o cortinas puedan estrangular al niño.

**PARA EVITAR EL RIESGO DE CAIDAS** cuando el niño pueda trepar y ser capaz de SALIR DE LA CUNA, NO use la cuna para este niño. El colchón utilizado en la cuna debe medir 140 x 70 cm. con un espesor no superior a 12 cm.

El tamaño mínimo del colchón usado en la cuna: la longitud y la anchura del colchón que debe estar el espacio entre el colchón y los laterales de la cuna no son más de 30 mm

Sobre un colchón blando, nunca añadir otro colchón, ni almohadas, edredones, mantitas y objetos acolchados.

Todos los tornillos de ensamblaje tienen que estar montadas y apretadas correctamente.

Tienen que ser controladas regularmente y re-apretadas regularmente si necesario.

Limpie la cuna con una esponja o paño húmedo. NO utilice limpiadores abrasivos. NO use disolvente: el acabado de la pintura podría dañarse. En las reparaciones de los acabados, utilice un producto especial no tóxico, que no afecte la seguridad y salud de los niños.

**Siga SIEMPRE ATENTAMENTE las instrucciones de montaje y seguridad**

# nobodinoz

## crib

BOX 1/1  
CARTON 1/1  
BUL TO 1/1

### BASE

1x



NAICP01

14x (+2)



NVTP635

1x



NCLEM401

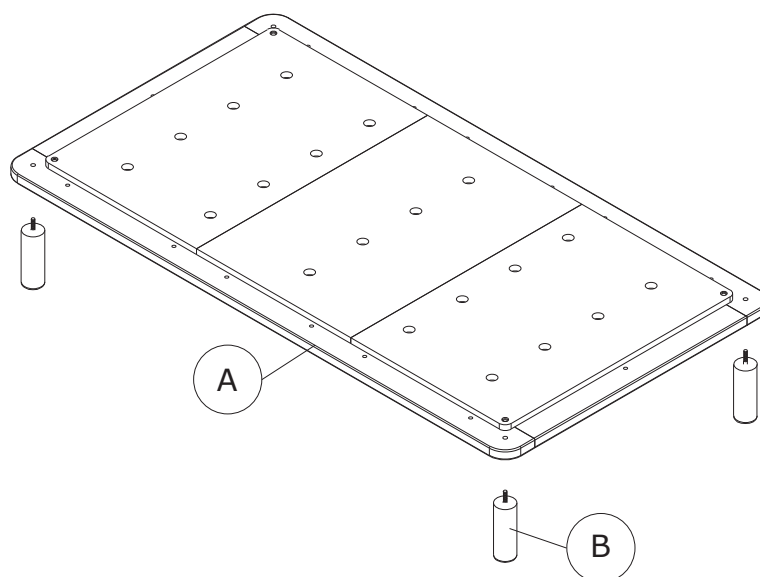

# nobodinoz

## crib

BOX 1/1  
CARTON 1/1  
BUL TO 1/1

KIT CRIB

1x



NAICP01

8x (+1)

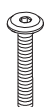

NVTP660

1x



NCLEM401

4x



MTL610

4x



NVTP620

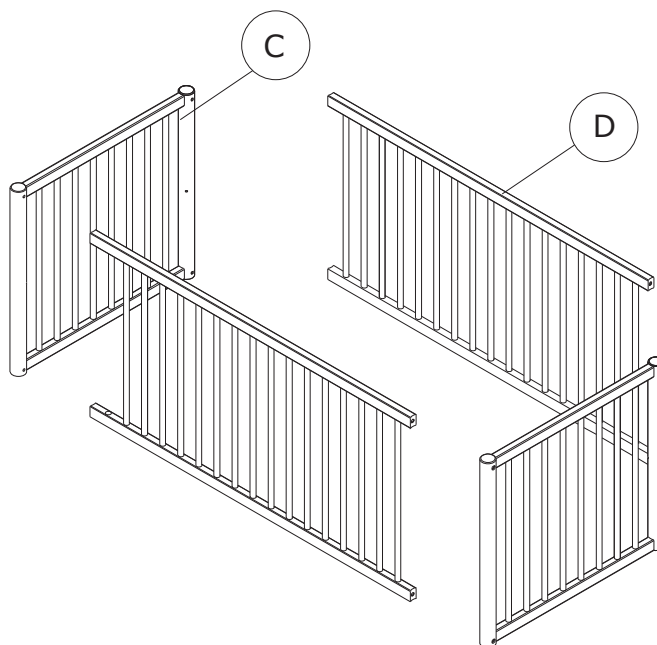

---

**2 DIFFERENTS LEVELS FOR THE MATTRESS**  
**2 DIFFERENTS NIVEAUX POUR LE MATELAS**  
**2 DIFERENTES NIVELES PARA EL COLCHON**

---

**EN: THE LOWEST POSITION OF THE MATTRESS IS THE SAFEST AND MUST BE USED AS SOON AS THE BABY IS OLD ENOUGH TO SIT UP.**

**FR: LA POSITION LA PLUS BASSE DU MATELAS EST LA PLUS SECURISEE ET DOIT ETRE UTILISEE DES QUE LE BEBE EST ASSEZ GRAND POUR S'ASSEOIR.**

**ES: LA POSICION MAS BAJA DEL COLCHON ES LA MAS SEGURA Y DEBE UTILIZARSE EN CUANTO EL BEBE PUEDA SENTARSE POR SI SOLO.**

**EN : FOR LOWER POSITION FOR SUPPORT OF MATTRESS :**

Follow the Assembly Instructions from step **1** to step **6**

**FR : POUR LA POSITION BASSE DU SUPPORT DU MATELAS:**

Suivre les instructions de montage de l'étape **1** à l'étape **6**

**ES : PARA LA POSICION ALTA DEL SOPORTE DEL COLCHON:**

Seguir las instrucciones de montaje de la etapa **1** a la etapa **6**

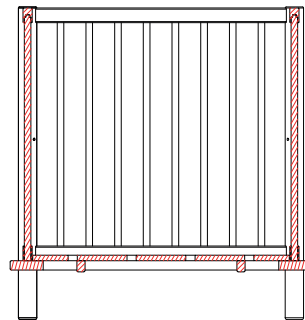
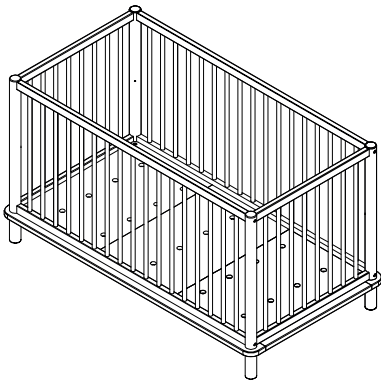

**EN : FOR UPPER POSITION FOR SUPPORT OF MATTRESS :**

Follow the Assembly Instructions from step **1** to **5** and **7** to **10**

**FR : POUR LA POSITION HAUTE DU SUPPORT DU MATELAS:**

Suivre les instructions de montage de l'étape **1** à **5** et **7** à **10**

**ES : PARA LA POSICION ALTA DEL SOPORTE DEL COLCHON:**

Seguir las instrucciones de montaje de la etapa **1** a **5** y **7** a **10**

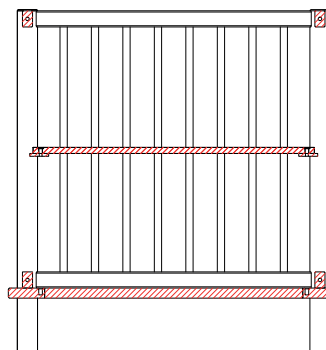
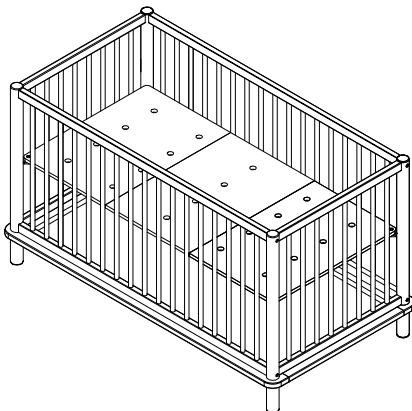

1

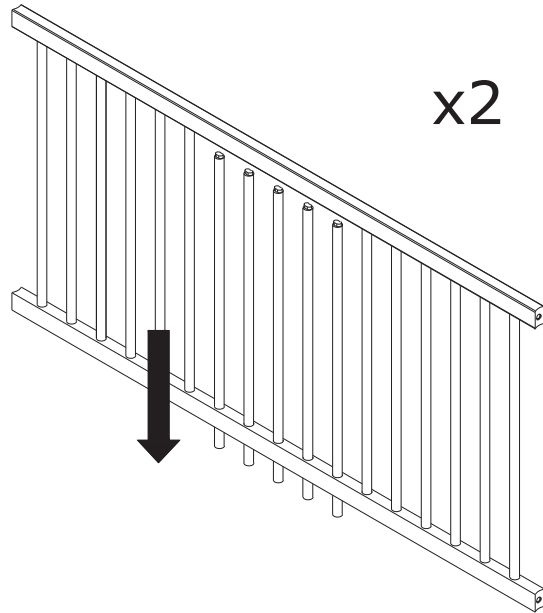

2

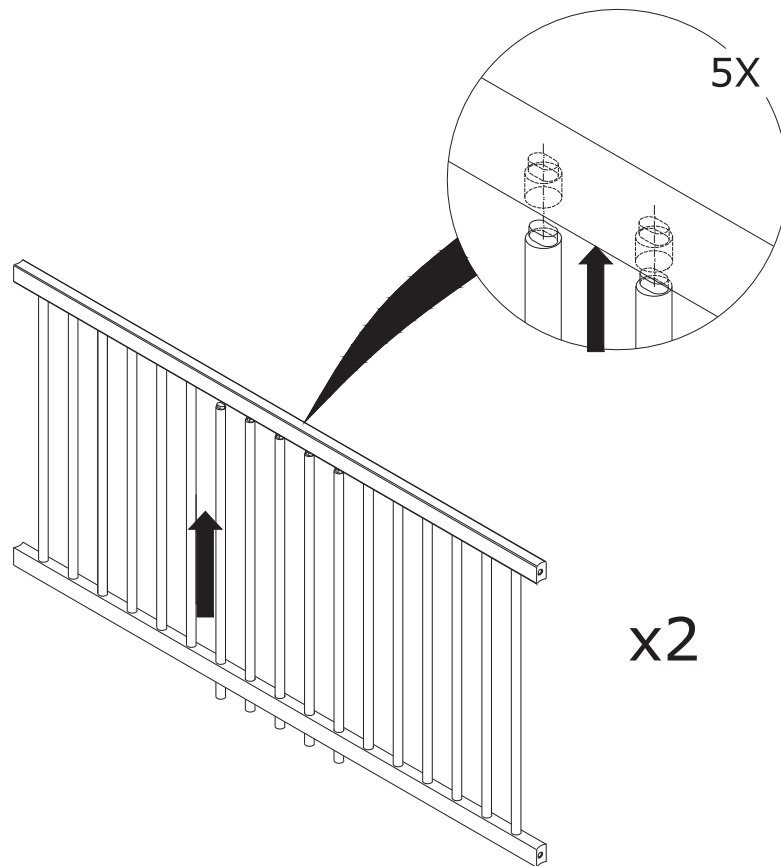



3

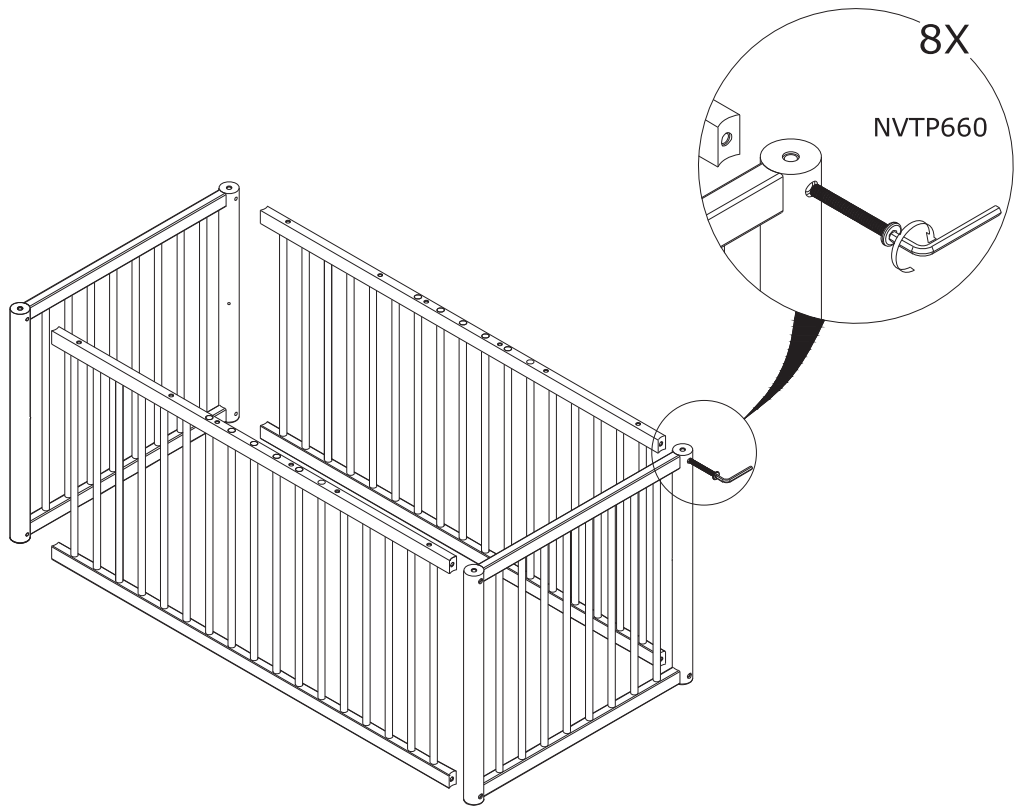

4

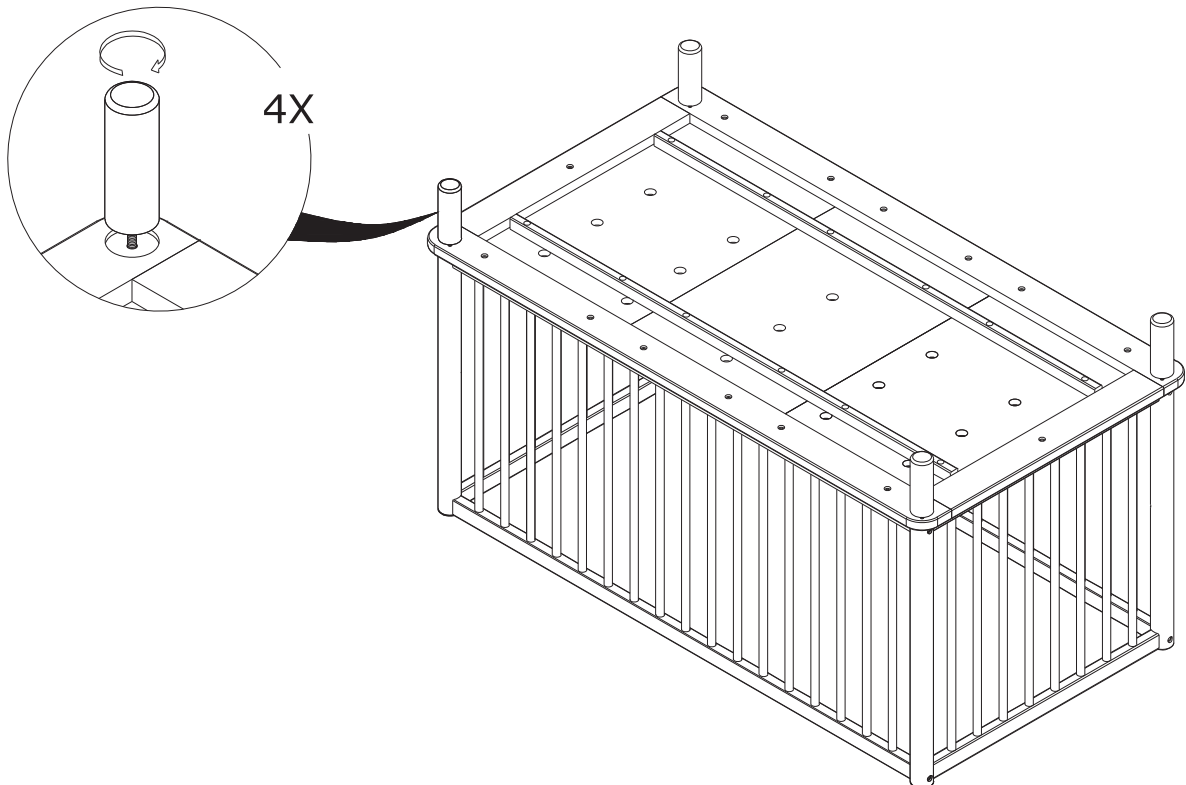

5

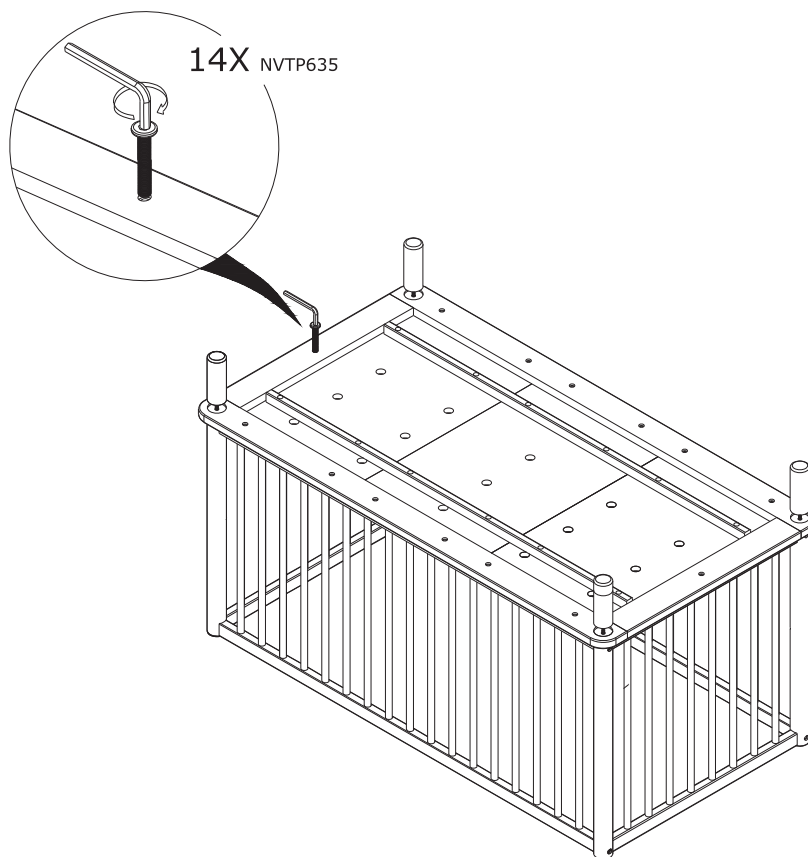

EN : TO FIT THE SUPPORT OF MATTRESS IN LOWER POSITION, THE 4 METAL PLATES (MTL610) SHOULD NOT BE FIT ON THE BED AND THE UNUSED SCREWS MUST BE KEPT AWAY FROM THE CHILDREN

FR : POUR S'ADAPTER AU SUPPORT DU MATELAS EN POSITION BASSE, LES 4 PLATINES MTL610 NE DOIVENT PAS ETRE UTILISEES DANS LE LIT ET LES VIS NON-UTILISEES DOIVENT ETRE TENUES HORS DE LA PORTEE DES ENFANTS

ES: PARA ADAPTARSE A LA POSICION MAS BAJA LA PIEZA MTL610 NO DEBE UTILIZARSE EN LA CUNA Y LOS TORNILLOS NO UTILIZADOS DEBERAN MANTENERSE FUERA DEL ALCANCE DE LOS NINOS

6

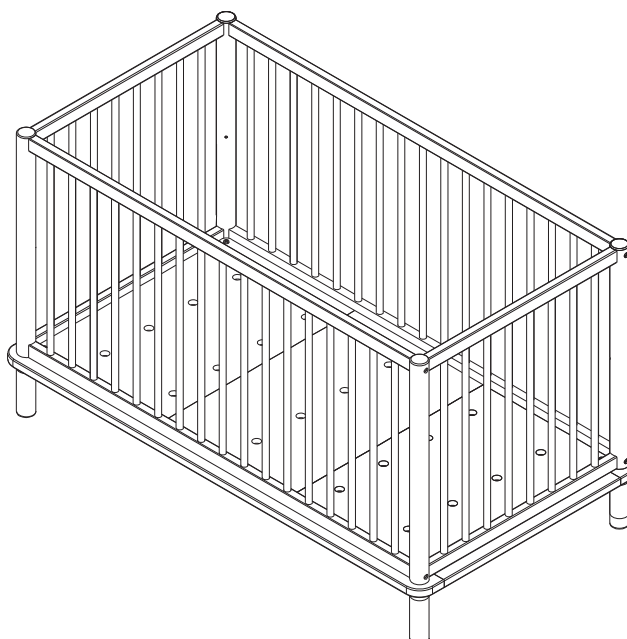

7

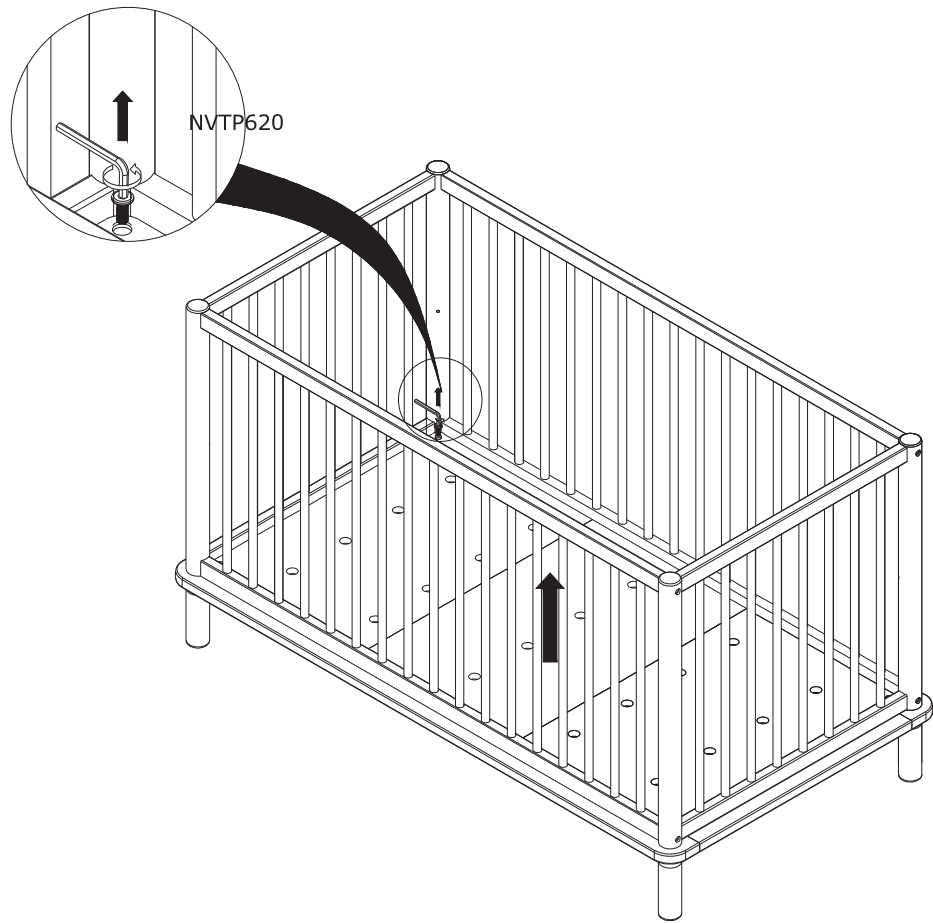

8

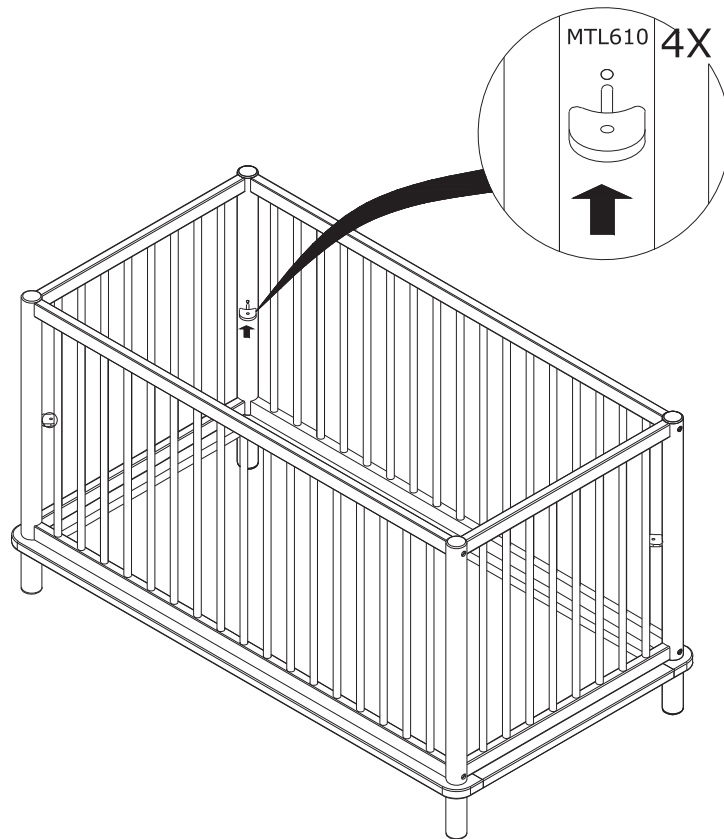

9



10

